

RIAL®



ISO 9001:2008

VENTOSA GRÚA 12-300 mm

Giratoria, Basculante, Extensible, 2 Circuitos

Código: 604.12.G.B.E.2.



MANUAL DE INSTRUÇÕES

Ventosa Grúa 12-300 mm.
Giratoria, Basculante, Extensible, 2 Circuitos

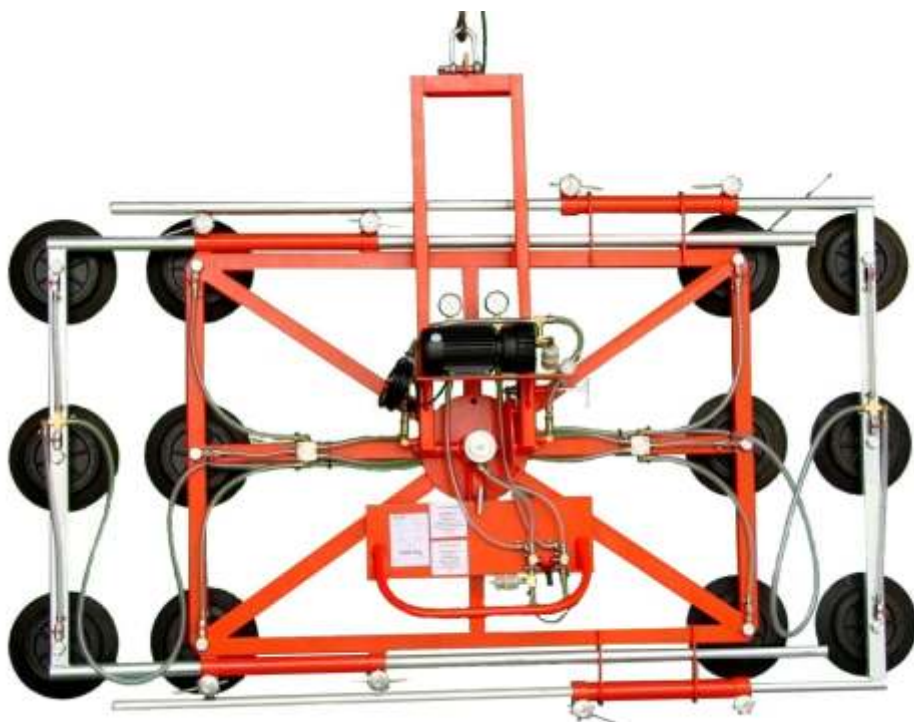



604.02 SOPAPA Ø 300mm.

Peça de recâmbio para todos os modelos do código 604...

Corpo de borracha com inserido de Alumínio.

Dimensões: Ø 300mm

Altura: 40mm

Peso: 1,850 Kg

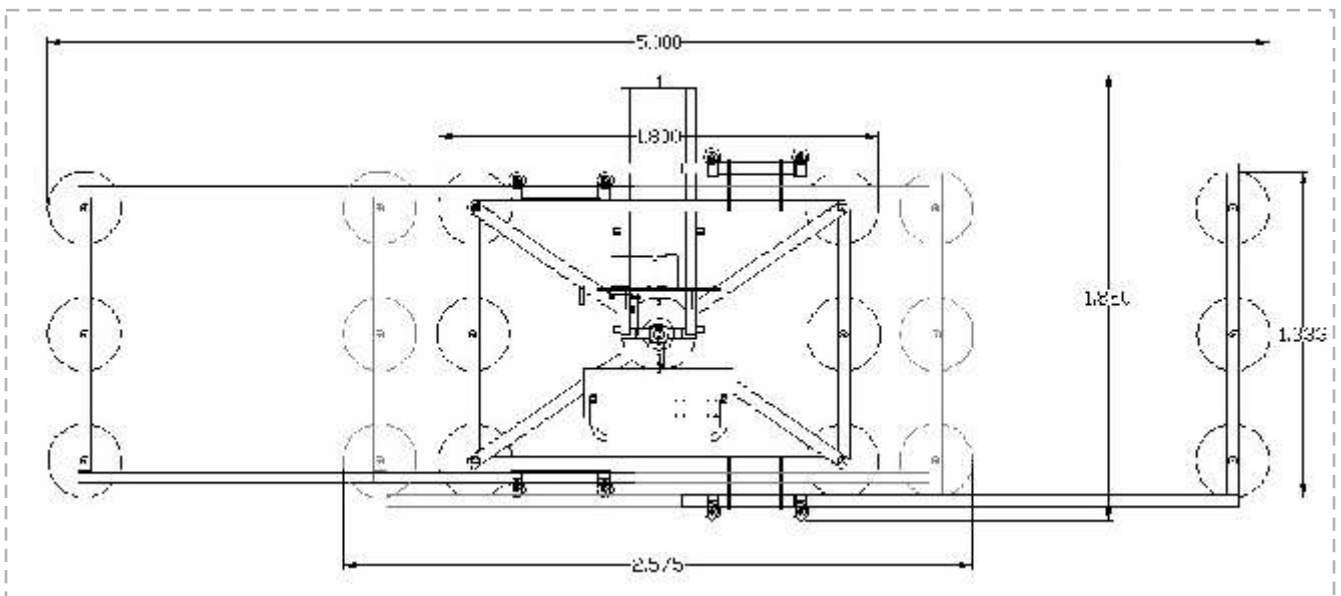
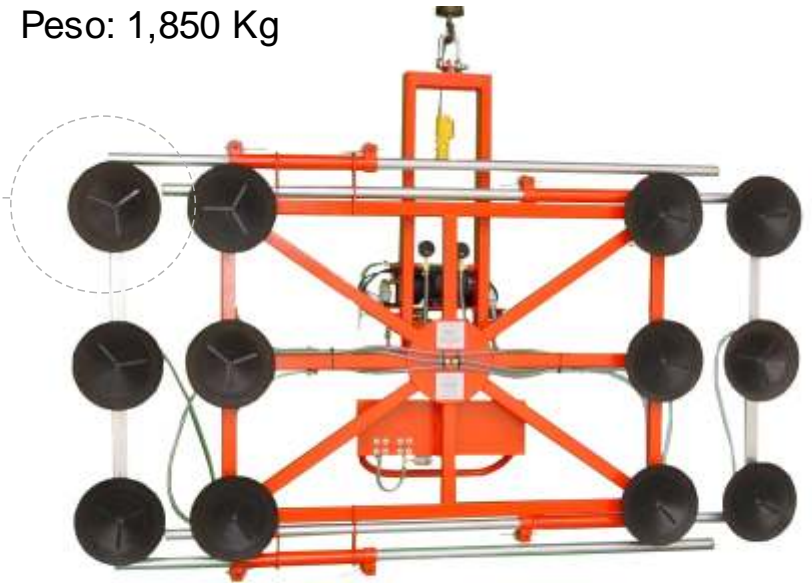

DATOS TECNICOS

1. Estrutura de carpintaria de aço.
2. Pintura em pó al forno.
3. Para movimento de materiais com superfícies lisas, planas
4. e não porosas como vidro, plástico, metal, madeira chapeada,
5. mármore lustrado, etc.
6. Todos os modelos de ventosas do código 604... estão desenhados para ser operados com guindastes ou outros elementos mecânicos.
7. Peça de recâmbio para todos os modelos do código 604...: 604.02 SOPAPA Ø 300mm.
8. Ventosa desenhada para operar em oficinas e obras no movimento horizontal, vertical e giratório de peças diversas.
9. Cada sopapa se pode ativar em forma independente para o transporte de peças irregulares ou pequenas.
10. Para necessidades particulares pode prover-se em dimensões especiais.

ESPECIFICACIONES

1. Capacidade: 1.200Kg.
2. Dimensões mínimas a transportar: 300 x 300mm.
3. Pontos de contato: 12
4. Movimentos: Horizontal-vertical 90° e giratório 360°.
5. Segurança: 2 circuitos independentes de esvazio.
6. Alimentação: 220V.ca. 50Hz.
7. A requerimento se provê para outras tensões e freqüências
8. Peso: 192Kg.

PRECAUCIONES GENERALES

1. Manter a área de trabalho limpa. Áreas desordenadas são causa de danos pessoais.
2. Considerar o meio ambiente da área de trabalho. Não expor a equipe à chuva. Manter a área de trabalho bem iluminada. As máquinas elétricas produzem faíscas durante o ligado ou desligado. Não utilizar nunca ferramentas mecânicas em lugares perigosos que contenham laca, pintura, benzina, dissolventes, gasolina, gases, agentes adesivos e outros materiais que sejam combustíveis ou que pudessem explodir.
3. Proteger-se contra descargas elétricas. Evitar o contato do corpo com as superfícies postas a terra. Por exemplo, tubos, radiadores, cozinhas elétricas, refrigeradores.
4. Manter aos meninos afastados. Não deixar que os visitantes toquem a ferramenta nem os cabos de extensão. Todos os visitantes deverão manter-se afastados da área de trabalho.
5. Guardar a máquina quando não se usarem em lugares secos, altos ou fechados, fora do alcance dos meninos.
6. Não forçar esta equipe. Trabalhará mais e com maior segurança quando cumprirem com as especificações para as quais foram desenhadas.
7. Não utilizar esta ferramenta para outros propósitos para os quais não foi desenhada
8. Vestir apropriadamente. Não ficar roupas que fiquem frouxas nem tampouco jóias. Quando trabalhar em exteriores se recomenda o uso de luvas de borracha e calçado que não escorregue.
9. Cuidar o cabo. Nunca esticar do cabo para efetuar a desconexão da ferramenta. Manter o cabo afastado do calor, azeite e bordos agudos.
10. Não estender-se excessivamente para efetuar um trabalho. Manter em todo momento um bom balanço e base de apoio.
11. Manter cuidadosamente a ferramenta. Tê-la sempre limpa para obter um melhor rendimento e um funcionamento mais seguro. Inspeccionar periodicamente os cabos de extensão e trocá-los se estivessem danificados. Manter as mangas secas, limpas, e livres de azeite e graxa.
12. Desconectar a ferramenta quando não se usar, antes de repará-la, e quando lhe emprestar serviço.
13. Evitar postas em funcionamento sem fim algum. Quando se conectar a ferramenta, certificar-se de que o interruptor esteja na posição de desligado.
14. Para uso em exteriores usar cabos de extensão. Quando as ferramentas vão ser usadas em exteriores, usar somente cabos de extensão desenhados para tal propósito como por exemplo, capazes de suportar o consumo elétrico da ferramenta e uma correta descarga a terra.

15. Estar sempre alerta. Pôr sempre atenção ao que se está fazendo, usar o sentido comum e não operar a ferramenta quando se estiver cansado.
16. Comprovar as peças danificadas. antes de seguir com o funcionamento da ferramenta, as peças que estejam danificadas deverão comprovar-se cuidadosamente para determinar se podem funcionar apropriadamente e cumprir com a função para a que foram desenhadas. Comprovar o alinhamento e fixação de peças móveis, ruptura de peças, arreios, e qualquer outra anomalia que pudessem afetar ao rendimento da ferramenta. Qualquer peça que estivesse danificada deverá reparar-se apropriadamente ou trocar-se em um centro de reparações autorizado ao menos que se indique o contrário neste manual de instruções. Procurar que os interruptores defeituosos os troque em um centro de reparações autorizado. Não usar a ferramenta se seus interruptores não funcionassem apropriadamente.
17. Não usar esta ferramenta para outras aplicações que não sejam as especificadas nas Instruções de Manejo.
18. Para assegurar a integridade operacional da ferramenta, não tirar as cobertas nem os parafusos instalados.
19. Utilizar esta ferramenta mecânica com a corrente de alimentação especificada, de outra forma a eficiência de trabalho se reduziria devido à sobrecarga do motor ou de suas componentes elétricos ou eletrônicos.
20. Não limpar as partes plásticas ou pintados com dissolvente. Dissolvente como gasolina, lhee diluam, benzina, tetracoloruro de carbono, álcool, amônia e azeite contêm aditamentos clóricos que podem gretar as partes plásticas ou pintados.
21. Não limpar com tais dissolventes. Limpar as partes plásticas ou pintados com um pano suave ligeiramente umedecido em água saponácea.
22. Consultar com um agente de reparações autorizado no caso de avaria.
23. Usar somente repostos originais.

ESPECIFICAÇÕES DE BOMBA DE Esvazio EM SECO, COM PALETAS DE GRAFITE

Tensão:	220-240V
Frequência	50 ó 60 Hz. (Según área)
Potência:	0,25 kw (1/3 cv)
Consumo:	2,2 A
RPM :	1.425 a 50 Hz – 1.725 a 60 Hz
Deslocamento:	130 Litros/minuto a 50 Hz – 156 Litros/minuto a 60Hz
Nº de Etapas:	1
Esvazio nominal:	600 mm Hg.
Longitude:	290 mm
Ancho:	190 mm
Altura:	140 mm
Peso:	12 Kg.
Manutenção:	No requiere mantenimiento

602.05 BOMBA Esvazio EM SECO 130 LITROS MINUTO

Peça de recâmbio para o modelo do código 604.26



ANTES DA POSTA EM MARCHA

1. Alimentação

Assegurar-se de que a alimentação de rede seja 220 V. 50 ou 60 Hz.

2. Conmutador de alimentação

Assegurar-se de que o computador de alimentação esteja na posição NÃO (desligado). Se a cavilha está conectada à caixa da tomada enquanto o computador de alimentação está em posição SE (conectado) a ferramenta elétrica começará a trabalhar imediatamente.

3. Cabo de prolongação

Quando está afastada a área de trabalho da rede de alimentação usar um cabo de prolongação de uma grossura suficiente, de potência nominal adequada e com descarrega a terra. O cabo de prolongação deve ser mantido o mais curto possível.

PROCEDIMENTOS OPERATIVOS

Posta em marcha

1. Ativar o comutador de alimentação passando de posição NÃO (NO) a posição SE (SI).
2. O motor iniciará sua marcha e começará a gerar vazio.
3. Verificar que a válvula de acionamento de vazio, localizada na parte inferior, mão direita da equipe, esteja fechada.
4. Quando as agulhas de ambos os vacuómetros cheguem à zona verde de marcação, a máquina pode começar a ser operada com carga. Recordar que esta equipe possui 2 circuitos de segurança. Cada circuito possui um depósito de vazio com seu vacuómetro correspondente.
5. Enquanto se está trabalhando, o motor deverá estar sempre em marcha para assegurar um vazio contínuo.
6. Se por alguma razão em particular é necessário trabalhar com o motor detido se deverá emprestar especial atenção às agulhas dos vacuómetros, que por segurança não deverão chegar à zona vermelha de marcação.
7. NÃO DAR IMPORTÂNCIA À TEMPERATURA QUE GERA A BOMBA DE VAZIO. QUANDO ESTÁ A PLENO REGIME É NORMAL QUE ESTEJA QUENTE.
8. Cada sopapa possui uma válvula que poderá ativar-se a vontade. Esta válvula serve para desativar as sopapas que não se utilizem, em função do tamanho ou forma do material a transportar.

IMPORTANTE: deverão abri-las válvulas individuais de todas as sopapas que se utilizem para o levantamento ou translação do material.

As válvulas das ventosas que não vão tomar contato com o material a levantar ou transladar deverão permanecer fechadas para evitar perdas.

Consultar ao distribuidor autorizado em caso de funcionamento anormal da máquina.

GARANTIA

RIAL S.A GARANTE ESTE PRODUTO PELO TÉRMINO DE 6 MESES A PARTIR DA DATA DE COMPRA POR DEFEITO DE FABRICAÇÃO OU ENGUIÇO DE FUNCIONAMENTO, SEMPRE QUE NÃO SE COMPROVE O MAU USO DA MESMA.

ADVERTENCIA

Devido ao programa contínuo de investigação e desenvolvimento do RIAL S.A, estas especificações estão sujeitas em trocas sem prévio aviso.